

Взрывозащищенные канатные электротельферы серия ВМТ

Канатные электротельферы **серии ВМТ** разработаны на базе основных технических решений, применяемых в серии ВТ. Сохраняя основные технические параметры, благодаря использованию новой конструкции корпуса, современных стальных канатов, крюков и др., мы предоставляем своим клиентам серию электротельферов с гораздо большими возможностями: грузоподъемность, скорость подъема и скорость передвижения. Все это создает новые возможности для более эффективной эксплуатации наших изделий.

Электрооборудование и в двух сериях идентичное, что предопределяет и идентичность взрывозащищенного исполнения и маркировки: **(Ex) d IIB T5** и **(Ex) d IIC T5**.

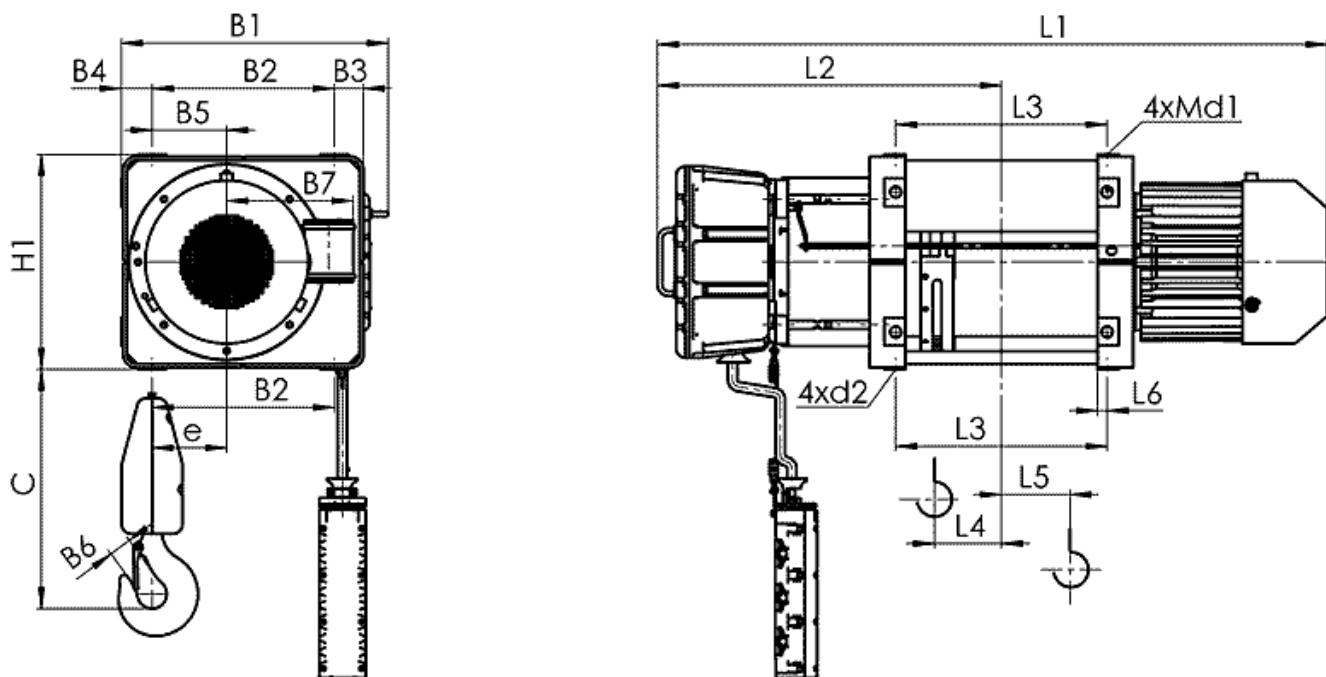

Канатный электротельфер ВМТ Стационарный, полиспаст 1/1

(1) с микроподъемом

Тип	Полиспаст 1/1		Размеры, мм																					
	Высота подъема, м	Грузоподъемность, кг	Скорость подъема, м/мин		L2	L3	L4	L5	L6	L7	H1	B1	B2	B3	B4	B5	B6	B7	C	e	Md1	d2		
			16	16/4																				
ВМТ305	H1	12	500	941	-	556	224	88	88	18.5	70	317	500	295	49.5	112(2)	90	105	34	225	450	90	M14	15
	H2	20		1046	-	609	329	140	140															
	H3	26		1146	-	709	429	190	190															
	H4	40		1346	-	809	629	290	290															
	H5	54		1546	-	909	829	395	395															
	H6	76		1707	1792	907	841	384	384															
	H7	84		1820	1852	952	931	429	429															

По вопросам продаж и поддержки обращайтесь:

Астана +7(7172)727-132, Волгоград (844)278-03-48, Воронеж (473)204-51-73, Екатеринбург (343)384-55-89, Казань (843)206-01-48, Краснодар (861)203-40-90, Красноярск (391)204-63-61, Москва (495)268-04-70, Нижний Новгород (831)429-08-12, Новосибирск (383)227-86-73, Ростов-на-Дону (863)308-18-15, Самара (846)206-03-16, Санкт-Петербург (812)309-46-40, Саратов (845)249-38-78, Уфа (347)229-48-12

bks@nt-rt.ru || www.balkansko.nt-rt.ru

Тип	Полиспаст 1/1		Размеры, mm																					
	Высота подъема, m	Грузоподъемность, kg	Скорость подъема, m/min		L2	L3	L4	L5	L6	L7	H1	B1	B2	B3	B4	B5	B6	B7	C	e	Md1	d2		
			16	16/4																				
			L1																					
ВМТ410	H1	11	1000	1097	1182	602	231	79	79	18.5	80	380	527	325	53.5	81.5	128.5	250	270 ⁽¹⁾	500	125.5	M20	17	
	H2	18		1207	1292	657	341	134	134															
	H3	24		1307	1392	707	441	184	184															
	H4	40		1507	1592	807	641	284	284															
	H5	52		1707	1792	907	841	384	384															
	H6	68		1851	1921	923	873	392	392	20.5	90	466	555	390	63.5	79.5	159.5	40	270	290 ⁽¹⁾	500	160	M24	21
	H7	78		1867	1899	976	978	445	445															
	H8	94		2095	2165	1064	1153	532	532															
	H9	104		2235	2305	1134	1293	602	602															
	H10	120		2405	2475	1219	1463	688	688															

Тип	Полиспаст 1/1		Размеры, mm																					
	Высота подъема, m	Грузоподъемность, kg	Скорость подъема, m/min		L2	L3	L4	L5	L6	L7	H1	B1	B2	B3	B4	B5	B6	B7	C	e	Md1	d2		
			16	10/2.5																				
			L1																					
ВМТ516	H1	11	1600	1150	1182	672	261	94	94	18.5	80	380	527	325	53.5	57.5	128.5	250	270 ⁽¹⁾	570	129.5	M20	17	
	H2	18		1270	1302	732	381	154	154															
	H3	24		1380	1412	787	491	209	209															
	H4	36		1600	1632	842	711	319	319															
	H5	50		1820	1852	952	931	429	429															
	H6	64		1867	1899	976	978	460	460	20.5	90	466	555	390	63.5	67.5	159.5	45	270	290 ⁽¹⁾	570	160	M24	21
	H7	76		2095	2165	1086	1153	549	549															
	H8	86		2235	2305	1156	1293	602	602															
	H9	98		2405	2475	1241	1463	688	688															

Примечание: Для высот подъема H6 и H9 скорости подъема соответственно: 16 и 16/4 m/min.

Тип	Полиспаст 1/1		Размеры, mm																				
	Высота подъема, m	Грузоподъемность, kg	Скорость подъема, m/min		L2	L3	L4	L5	L6	L7	H1	B1	B2	B3	B4	B5	B6	B7	C	e	Md1	d2	
			16	16/4																			
			L1																				
ВМТ625	H1	9	2500	1221	1291	632	243	77	77	20.5	90	466	555	390	63.5	79.5	159.5	270	290 ⁽¹⁾	620	161	M24	21
	H2	16		1326	1396	684	348	130	130														
	H3	22		1431	1501	736	453	182	182														
	H4	34		1641	1711	841	663	287	287														
	H5	46		1851	1921	946	873	392	392														
	H6	60		2095	2165	1086	1153	532	532														
	H7	70		2235	2305	1156	1293	602	602														
	H8	80		2405	2475	1241	1463	687	687														
	H9	92		2744	2692	1380	1513	704	704														
	H10	108		2994	2942	1505	1763	829	829														
	H11	120		3184	3132	1600	1953	924	924														

Тип	Полиспаст 1/1		Размеры, mm																				
	Высота подъема, m	Грузоподъемность, kg	Скорость подъема, m/min			L2	L3	L4	L5	L6	L7	H1	B1	B2	B3	B4	B5	B6	B7	C	e	Md1	d2
			16	24	10/2.5																		
			L1																				
ВМТ740	H3	24	4000	1784	1732	901	553	224	224	25.5	100	540	685	475	80.5 165 ⁽²⁾	84.5	186.5	56	290	670	180	M27	25
	H4	34		1944	1892	981	713	304	304														
	H5	46		2159	2107	1088	928	412	412														
	H6	58		2374	2322	1195	1143	519	519														
	H7	70		2584	2532	1300	1353	624	624														
	H8	80		2744	2692	1380	1513	704	704														
	H9	94		2994	2942	1505	1763	829	829														
	H10	104		3184	3132	1600	1953	924	924														

Тип	Полиспаст 1/1		Размеры, mm																				
	Высота подъема, m	Грузоподъемность, kg	Скорость подъема, m/min			L2	L3	L4	L5	L6	L7	H1	B1	B2	B3	B4	B5	B6	B7	C	e	Md1	d2
			5	7,5	9																		
			L1																				
ВМТ763	H3	24	6300	1784		901	553	224	224	25.5	100	548	693	475	84.5 165 ⁽²⁾	88.5	186.5	56	290	670	180	M27	25
	H4	34		1944		981	713	304	304														
	H5	46		2159		1088	928	412	412														
	H6	58		2374		1195	1143	519	519														
	H7	70		2584		1300	1353	624	624														
	H8	80		2744		1380	1513	704	704														
	H9	94		2994		1505	1763	829	829														
	H10	104		3184		1600	1953	924	924														

Тип	Полиспаст 1/1		Размеры, mm																				
	Высота подъема, m	Грузоподъемность, kg	Скорость подъема, m/min			L2	L3	L4	L5	L6	L7	H1	B1	B2	B3	B4	B5	B6	B7	C	e	Md1	d2
			12	15	8/2																		
			L1																				
ВМТ750	H3	24	5000	1784	1732	901	553	224	224	25.5	100	548	693	475	84.5 165 ⁽²⁾	88.5	186.5	56	290	670	180	M27	25
	H4	34		1944	1892	981	713	304	304														
	H5	46		2159	2107	1088	928	412	412														
	H6	58		2374	2322	1195	1143	519	519														
	H7	70		2584	2532	1300	1353	624	624														
	H8	80		2744	2692	1380	1513	704	704														
	H9	94		2994	2942	1505	1763	829	829														
	H10	104		3184	3132	1600	1953	924	924														

Тип	Полиспаст 1/1		Размеры, mm																								
	Высота подъема, m	Грузоподъемность, kg	Скорость подъема, m/min		L2	L3	L4	L5	L6	L7	H1	B1	B2	B3	B4	B5	B6	B7	C	e	Md1	d2					
			4	6																							
BMT780	H3	24	L1		8000	25.5	100	556	697	475	88.5	165 ⁽²⁾	92.5	186.5	71	290	670	180	M27	25							
	H4	34	1784	901																					553	224	224
	H5	46	1944	981																					713	304	304
	H6	58	2159	1088																					928	412	412
	H7	70	2374	1195																					1143	519	519
	H8	80	2584	1300																					1353	624	624
	H9	94	2744	1380																					1513	704	704
	H10	104	2994	1505																					1763	829	829
			3184	1600																					1953	924	924

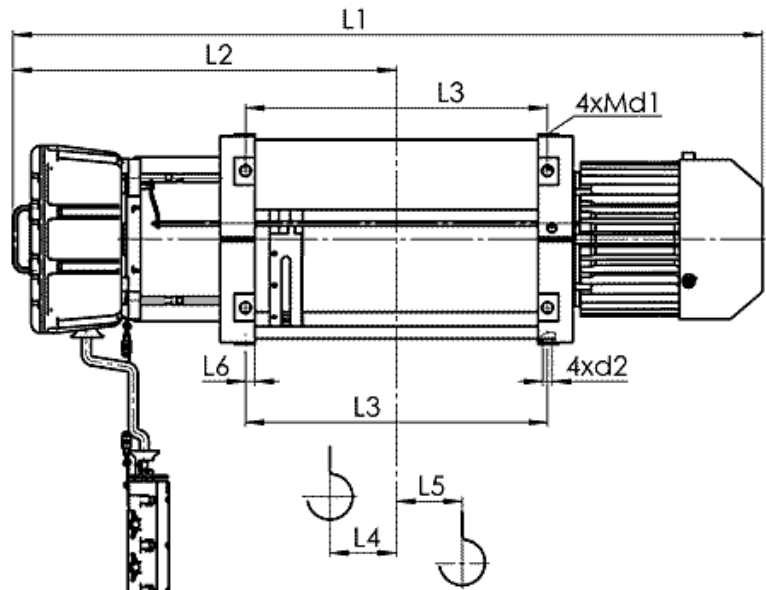
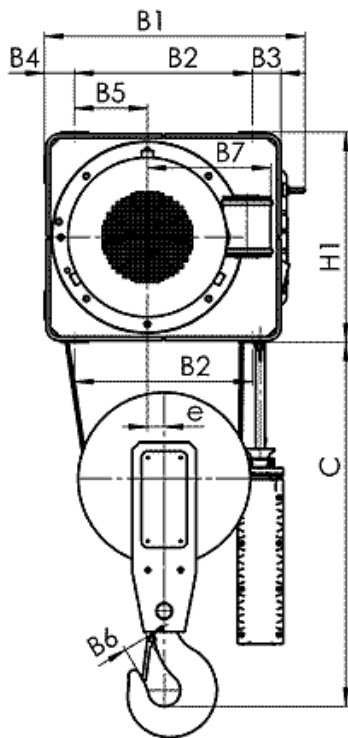

Канатный электротельфер ВМТ Стационарный, полиспаст 2/1

- (1) с микроподъемом
(2) с ограничителем груза

Тип	Полиспаст 2/1		Размеры, mm																								
	Высота подъема, m	Грузоподъемность, kg	Скорость подъема, m/min		L2	L3	L4	L5	L6	H1	B1	B2	B3	B4	B5	B6	B7	C	e	Md1	d2						
			8	8/2																							
BMT305	H1	6	L1		1000	18.5	317	500	295	49.5	112 ⁽²⁾	90	105	40	225	625	50	M14	15								
	H2	10	941	-																				556	224	45	42
	H3	13	1046	-																				609	329	98	42
	H4	20	1146	-																				709	429	98	92
	H5	27	1346	-																				809	629	198	92
	H6	38	1546	-																				909	829	298	92
	H7	42	1707	1792																				907	841	295	90
		1820	1852	952	931	335	95	18.5	380	527	325	53.5	118 ⁽²⁾	81.5	128.5	250	270 ⁽¹⁾	625	36	M20	17						

Тип	Полиспаст 2/1		Размеры, мм																					
	Высота подъема, м	Грузоподъемность, kg	Скорость подъема, м/мин			L2	L3	L4	L5	L6	H1	B1	B2	B3	B4	B5	B6	B7	C	e	Md1	d2		
			6	7.5	4/1																			
BMT750	12	10000	L1			1784	1732	901	553	148	78	25.5	548	693	475	84.5 165 ⁽²⁾	88.5	186.5	71	290	1080	56	M27	25
			H3	1784	1732	901	553	148	78															
			H4	1944	1892	981	713	178	128															
			H5	2159	2107	1088	928	285	128															
			H6	2374	2322	1195	1143	392	128															
			H7	2584	2532	1300	1353	498	128															
			H8	2744	2692	1380	1513	578	128															
			H9	2994	2942	1505	1763	703	128															
			H10	3184	3132	1600	1953	798	128															

Тип	Полиспаст 2/1		Размеры, мм																					
	Высота подъема, м	Грузоподъемность, kg	Скорость подъема, м/мин			L2	L3	L4	L5	L6	H1	B1	B2	B3	B4	B5	B6	B7	C	e	Md1	d2		
			5	7,5	9																			
BMT763	12	12500	L1			1784	1732	901	553	148	78	25.5	548	693	475	84.5 165 ⁽²⁾	88.5	186.5	71	290	1080	56	M27	25
			H3	1784	1732	901	553	148	78															
			H4	1944	1892	981	713	178	128															
			H5	2159	2107	1088	928	285	128															
			H6	2374	2322	1195	1143	392	128															
			H7	2584	2532	1300	1353	498	128															
			H8	2744	2692	1380	1513	578	128															
			H9	2994	2942	1505	1763	703	128															
			H10	3184	3132	1600	1953	798	128															

Тип	Полиспаст 2/1		Размеры, мм																				
	Высота подъема, м	Грузоподъемность, kg	Скорость подъема, м/мин		L2	L3	L4	L5	L6	H1	B1	B2	B3	B4	B5	B6	B7	C	e	Md1	d2		
			4	6																			
BMT780	12	16000	L1		1784	1732	901	553	148	78	25.5	556	697	475	88.5 165 ⁽²⁾	92.5	186.5	71	290	1080	56	M27	25
			H3	1784	1732	901	553	148	78														
			H4	1944	1892	981	713	178	128														
			H5	2159	2107	1088	928	285	128														
			H6	2374	2322	1195	1143	392	128														
			H7	2584	2532	1300	1353	498	128														
			H8	2744	2692	1380	1513	578	128														
			H9	2994	2942	1505	1763	703	128														
			H10	3184	3132	1600	1953	798	128														

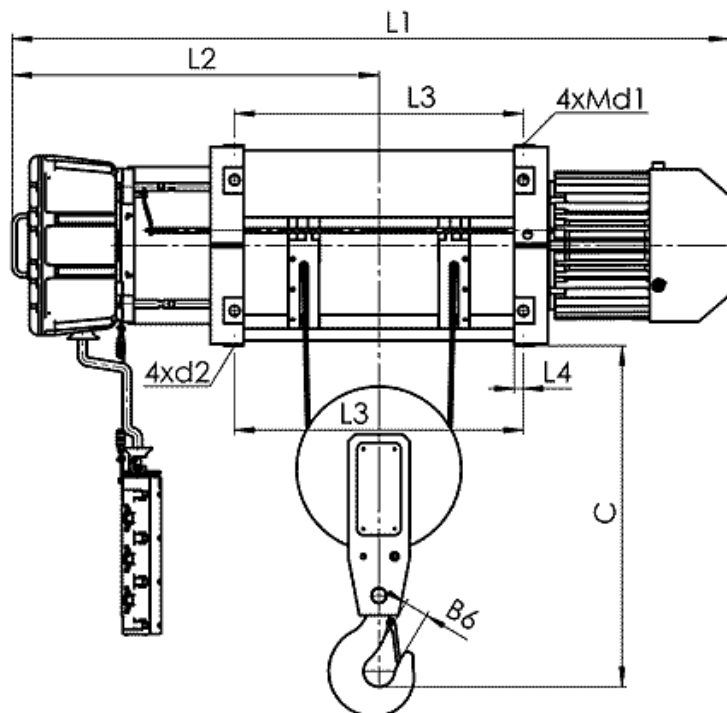
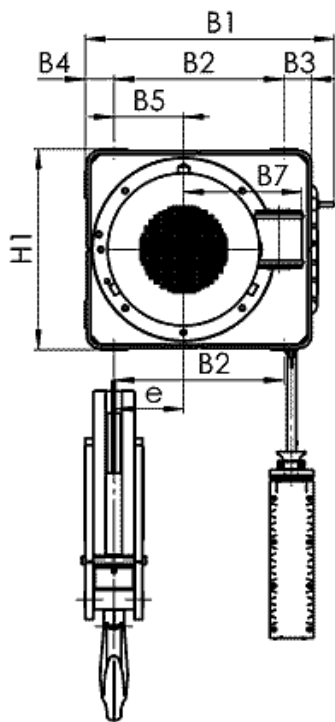

Канатный электротельфер ВМТ Стационарный, полиспаст 2/2

(1) с ограничителем груза

(2) с микроподъемом

Тип	Полиспаст 2/2		Размеры, мм																		
	Высота подъема, м	Грузоподъемность, kg	Скорость подъема, м/min		L2	L3	L4	L5	H1	B1	B2	B3	B4	B5	B6	B7	C	e	Md1	d2	
			16	L1																	
ВМТ305	H2	8	500	1046	659	329	18.5	70	317	500	295	49.5	112 ⁽²⁾	90	105	34	225	555	90	M14	15
	H3	12.5		1146	709	429															
	H4	22		1346	809	629															
	H5	31		1546	909	829															

Тип	Полиспаст 2/2		Размеры, мм																				
	Высота подъема, м	Грузоподъемность, kg	Скорость подъема, м/min		L2	L3	L4	L5	H1	B1	B2	B3	B4	B5	B6	B7	C	e	Md1	d2			
			16	16/4																			
ВМТ410	H2	5	1000	1207	1292	657	341	18.5	80	380	527	325	53.5	118 ⁽²⁾	81.5	128.5	40	250	270 ⁽¹⁾	625	125.5	M20	17
	H3	12		1307	1392	707	441																
	H4	18		1507	1592	807	641																
	H5	26		1707	1792	907	841																

Тип	Полиспаст 2/2		Размеры, мм																				
	Высота подъема, м	Грузоподъемность, kg	Скорость подъема, м/min		L2	L3	L4	L5	H1	B1	B2	B3	B4	B5	B6	B7	C	e	Md1	d2			
			16	10/2.5																			
ВМТ516	H3	10	1600	1380	1412	787	491	18.5	80	380	527	325	53.5	118 ⁽²⁾	81.5	128.5	45	250	270 ⁽¹⁾	715	129.5	M20	17
	H4	17		1600	1632	842	711																
	H5	24		1820	1852	952	931																

Тип	Полиспаст 2/2		Размеры, мм																				
	Высота подъема, м	Грузоподъемность, kg	Скорость подъема, м/min		L2	L3	L4	L5	H1	B1	B2	B3	B4	B5	B6	B7	C	e	Md1	d2			
			16	16/4																			
ВМТ625	H3	7	2500	L1		736	453	20.5	90	466	555	390	63.5 135 ⁽²⁾	79.5	159.5	50	270 290 ⁽¹⁾	800	161	M24	21		
	H4	15		1431	1501																	841	663
	H5	22		1641	1711																	946	873
	H6	32		1851	1921																	1086	1153
	H7	37		2095	2165																	1156	1293
	H8	44		2235	2305																	1241	1463

Тип	Полиспаст 2/2		Размеры, мм																				
	Высота подъема, м	Грузоподъемность, kg	Скорость подъема, м/min			L2	L3	L4	L5	H1	B1	B2	B3	B4	B5	B6	B7	C	e	Md1	d2		
			16	24	10/2.5																		
ВМТ740	H4	13	4000	L1			667	713	25.5	100	540	685	475	80.5 165 ⁽²⁾	84.5	186.5	56	290	890	180	M27	25	
	H5	20		1944	1892	775																	928
	H6	27		2159	2107	882																	1143
	H7	34		2374	2322	987																	1353
	H8	39		2584	2532	1067																	1513
	H9	47		2744	2692	1192																	1763
H10	53	2994	2942	1287	1953																		

Тип	Полиспаст 2/2		Размеры, мм																				
	Высота подъема, м	Грузоподъемность, kg	Скорость подъема, м/min			L2	L3	L4	L5	H1	B1	B2	B3	B4	B5	B6	B7	C	e	Md1	d2		
			12	15	8/2																		
ВМТ750	H4	13	5000	L1			981	713	25.5	100	548	693	475	84.5 165 ⁽²⁾	88.5	186.5	56	290	890	180	M27	25	
	H5	20		1944	1892	1088																	928
	H6	27		2159	2107	1195																	1143
	H7	34		2374	2322	1300																	1353
	H8	39		2584	2532	1380																	1513
	H9	47		2744	2692	1505																	1763
H10	53	2994	2942	1600	1953																		

Тип	Полиспаст 2/2		Размеры, мм																			
	Высота подъема, м	Грузоподъемность, kg	Скорость подъема, м/min			L2	L3	L4	L5	H1	B1	B2	B3	B4	B5	B6	B7	C	e	Md1	d2	
			10	15	18																	
ВМТ763	H4	4.5	6300	L1			981	713	25.5	100	548	693	475	84.5 165 ⁽²⁾	88.5	186.5	71	290	1080	180	M27	25
	H5	7.5		1944	1088	928																
	H6	10.5		2159	1195	1143																
	H7	13.5		2374	1300	1353																
	H8	15.5		2584	1380	1513																
	H9	19.5		2744	1505	1763																
H10	22	2994	1600	1953																		

Тип	Полиспаст 2/2		Размеры, мм																			
	Высота подъема, м	Грузоподъемность, kg	Скорость подъема, м/min		L2	L3	L4	L5	H1	B1	B2	B3	B4	B5	B6	B7	C	e	Md1	d2		
			8	12																		
BMT780	H4	4.5	1944		981	713																
	H5	7.5	2159		1088	928																
	H6	10.5	2374		1195	1143																
	H7	13.5	8000	2584		1300	1353	25.5	100	548	697	475	88.5	88.5	186.5	71	290	1080	180	M27	25	
	H8	15.5		2744		1380	1513						165 ⁽²⁾									
	H9	19.5		2994		1505	1763															
	H10	22		3184		1600	1953															

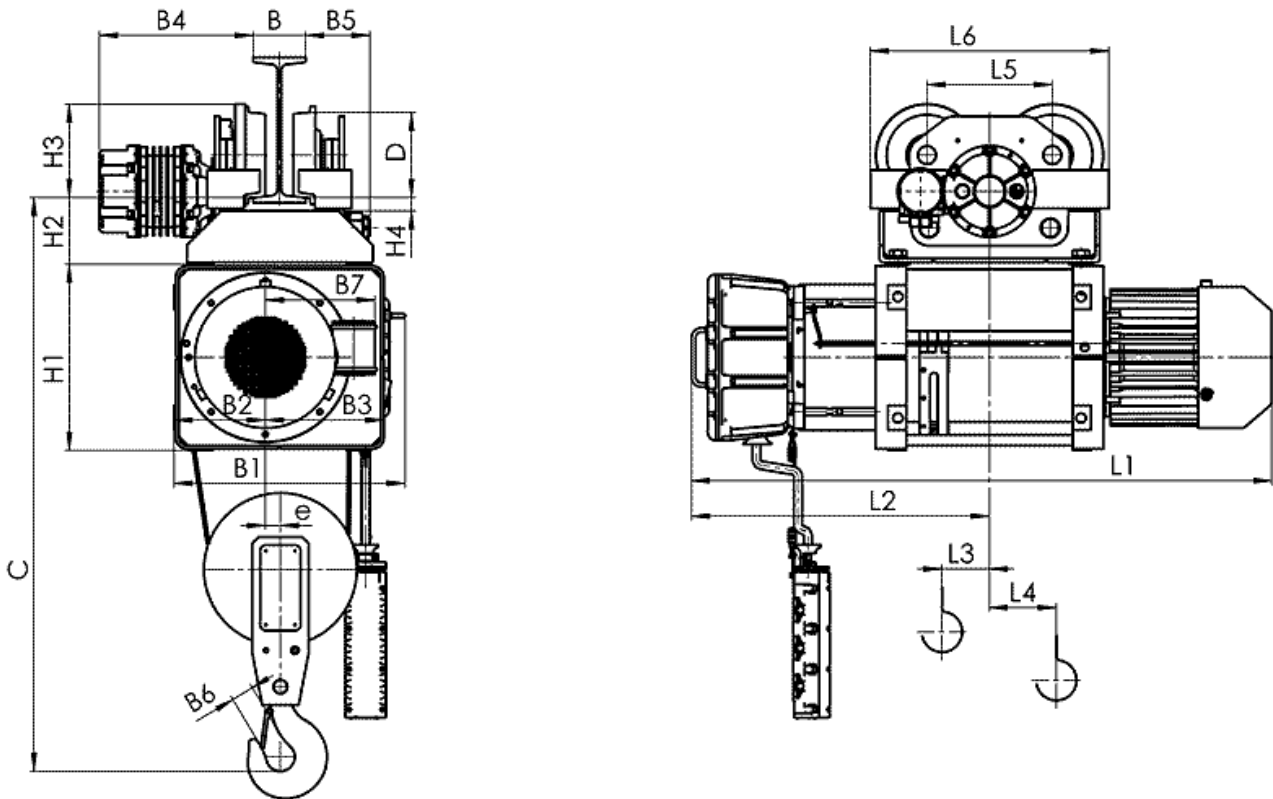

Канатный электротельфер BMT Передвигаемый одной тележкой, полиспаст 2/1

- (1) с микроподъемом
- (2) с ограничителем груза

Тип	Полиспаст 2/1		Скорость подъема, м/min		Размеры, мм																				
	Высота подъема, м	Грузоподъемность, kg	8	L1	L2	L3	L4	L5	L6	H1	H2	H3	H4	B	B1	B2	B3	B4	B5	B6	B7	C	e	D	
			L1																						
BMT305	H1	6	1000	941	556	45	42																		
	H2	10		1046	609	98	42	225	415	317	118	148	33	90...	500	295	49.5	265...	94...	40	225	1060	50	120	
	H3	13		1146	709	98	92								130		112 ⁽²⁾	325	54						

Тип	Полиспаст 2/1		Скорость подъема, м/min		Размеры, мм																					
	Высота подъема, м	Грузоподъемность, kg	8	8/2	L2	L3	L4	L5	L6	L7	H1	H2	H3	H4	B	B1	B2	B3	B4	B5	B6	B7	C	e	D	
			L1																							
ВМТ410	H1	5.5	2000	1097	1182	602	40	40	280	536	80	380	153	200	42	130... 150	527	186	250 314.5 ⁽²⁾	370... 435	125... 105	45	250 270 ⁽¹⁾	1250	36	175
	H2	9		1207	1292	657	95	40																		
	H3	12		1307	1392	707	95	90																		

Тип	Полиспаст 2/1		Скорость подъема, м/min		Размеры, мм																					
	Высота подъема, м	Грузоподъемность, kg	8	5/1.25	L2	L3	L4	L5	L6	L7	H1	H2	H3	H4	B	B1	B2	B3	B4	B5	B6	B7	C	e	D	
			L1																							
ВМТ516	H1	5.5	3200	1150	1182	672	50	45	280	536	80	380	153	200	42	130... 150	527	186	250 314.5 ⁽²⁾	370... 435	125... 105	50	250 270 ⁽¹⁾	1330	34	175
	H2	9		1270	1302	732	110	45																		
	H3	12		1380	1412	787	115	95																		

Тип	Полиспаст 2/1		Скорость подъема, м/min		Размеры, мм																					
	Высота подъема, м	Грузоподъемность, kg	8	8/2	L2	L3	L4	L5	L6	L7	H1	H2	H3	H4	B	B1	B2	B3	B4	B5	B6	B7	C	e	D	
			L1																							
ВМТ625	H1	4.5	5000	1221	1291	632	40	38	310	595	90	466	165	232	33	130... 150	752	229	294 365.5 ⁽²⁾	370... 435	145... 125	56	270 290 ⁽¹⁾	1520	37	210
	H2	8		1326	1396	684	92	38																		
	H3	11		1431	1501	736	95	88																		

Тип	Полиспаст 2/1		Размеры, mm																																									
	Высота подъема, m	Грузоподъемность, kg	Скорость подъема, m/min		L2	L3	L4	L5	L6	L7	L8	H1	H2	H3	H4	B	B1	B2	B3	B4	B5	B6	B7	C	e	D																		
			8	8/2																																								
			L1																																									
BMT625	H4	17	5000	1641	1711	841	663	200	88	1199	280	536	466	270	200	37	130... 150	555	229	294 365.5 ⁽²⁾	370... 435	125... 105	56 290 ⁽¹⁾	270	1620	37	175																	
	H5	23		1851	1921	946	873	305	88	1409																																		
	H6	30		2095	2165	1086	1153	445	88	1689																																		
	H7	35		2235	2305	1156	1293	515	88	1829																																		
	H8	40		2405	2475	1241	1463	600	88	1999																																		
	H9	46		2744	2692	1380	1513	578	128	2049																																		
	H10	54		2994	2942	1505	1763	703	128	2299																		280	536	540	265	200	37	130... 150	685	271	369 453.5 ⁽²⁾	370... 435	125... 105	56	290	1700	56	175
	H11	60		3184	3132	1600	1953	798	128	2489																																		

Тип	Полиспаст 2/1		Размеры, mm																									
	Высота подъема, m	Грузоподъемность, kg	Скорость подъема, m/min		L2	L3	L4	L5	L6	L7	L8	H1	H2	H3	H4	B	B1	B2	B3	B4	B5	B6	B7	C	e	D		
			8	12																							5/1.25	
			L1																									
BMT740	H3	12	8000	1784	1732	901	600	148	78	1195	310	595	540	292	230	30	130... 150	685	271	369 453.5 ⁽²⁾	370... 435	145... 125	71	290	1925	1910	56	210
	H4	17		1944	1892	981	713	178	128	1308																		
	H5	23		2159	2107	1088	928	285	128	1523																		
	H6	29		2374	2322	1195	1143	392	128	1738																		
	H7	35		2584	2532	1300	1353	498	128	1948																		
	H8	40		2744	2692	1380	1513	578	128	2108																		
	H9	47		2994	2942	1505	1763	703	128	2358																		
	H10	52		3184	3132	1600	1953	798	128	2548																		

Тип	Полиспаст 2/1		Размеры, mm																									
	Высота подъема, m	Грузоподъемность, kg	Скорость подъема, m/min		L2	L3	L4	L5	L6	L7	L8	H1	H2	H3	H4	B	B1	B2	B3	B4	B5	B6	B7	C	e	D		
			6	7.5																							4/1	
			L1																									
BMT750	H3	12	10000	1784	1732	901	600	148	78	1195	310	595	548	292	230	30	130... 150	693	275	373 457.5 ⁽²⁾	370... 435	145... 125	71	290	1925	1910	56	210
	H4	17		1944	1892	981	713	178	128	1308																		
	H5	23		2159	2107	1088	928	285	128	1523																		
	H6	29		2374	2322	1195	1143	392	128	1738																		
	H7	35		2584	2532	1300	1353	498	128	1948																		
	H8	40		2744	2692	1380	1513	578	128	2108																		
	H9	47		2994	2942	1505	1763	703	128	2358																		
	H10	52		3184	3132	1600	1953	798	128	2548																		

Тип	Полиспаст 2/1		Размеры, mm																								
	Высота подъема, m	Грузоподъемность, kg	Скорость подъема, m/min		L2	L3	L4	L5	L6	L7	L8	H1	H2	H3	H4	B	B1	B2	B3	B4	B5	B6	B7	C	e	D	
			5	7.5																							9
			L1																								
BMT763	H3	12	12500	1784	901	600	148	78	1195	310	595	548	292	230	30	130... 150	693	275	373 457.5 ⁽²⁾	370... 435	145... 125	71	290	1925	1910	56	210
	H4	17		1944	981	713	178	128	1308																		
	H5	23		2159	1088	928	285	128	1523																		
	H6	29		2374	1195	1143	392	128	1738																		
	H7	35		2584	1300	1353	498	128	1948																		
	H8	40		2744	1380	1513	578	128	2108																		
	H9	47		2994	1505	1763	703	128	2358																		
	H10	52		3184	1600	1953	798	128	2548																		

Тип	Полиспаст 2/1		Размеры, мм																								
	Высота подъема, м	Грузоподъемность, kg	Скорость подъема, m/min			L2	L3	L4	L5	L6	L7	L8	H1	H2	H3	H4	B	B1	B2	B3	B4	B5	B6	B7	C	e	D
			5	7.5	9																						
			L1																								
BMT763	H3	12	12500	1784	901	600	148	78	1195	310	595	548	292	230	30	130... 150	693	275	373 457.5 ⁽²⁾	370... 435	145... 125	71	290	1910	56	210	1925
	H4	17		1944	981	713	178	128	1308																		
	H5	23		2159	1088	928	285	128	1523																		
	H6	29		2374	1195	1143	392	128	1738																		
	H7	35		2584	1300	1353	498	128	1948																		
	H8	40		2744	1380	1513	578	128	2108																		
	H9	47		2994	1505	1763	703	128	2358																		
	H10	52		3184	1600	1953	798	128	2548																		

Тип	Полиспаст 2/1		Размеры, мм																							
	Высота подъема, м	Грузоподъемность, kg	Скорость подъема, m/min		L2	L3	L4	L5	L6	L7	L8	H1	H2	H3	H4	B	B1	B2	B3	B4	B5	B6	B7	C	e	D
			4	6																						
			L1																							
BMT780	H4	17	16000	1944	981	713	178	128	1408	354	695	556	340	274	35	150... 200	697	279	377 457.5 ⁽²⁾	370... 435	185... 160	71	290	1970	56	250
	H5	23		2159	1088	928	285	128	1623																	
	H6	29		2374	1195	1143	392	128	1838																	
	H7	35		2584	1300	1353	498	128	2048																	
	H8	40		2744	1380	1513	578	128	2208																	
	H9	47		2994	1505	1763	703	128	2458																	
	H10	52		3184	1600	1953	798	128	2648																	

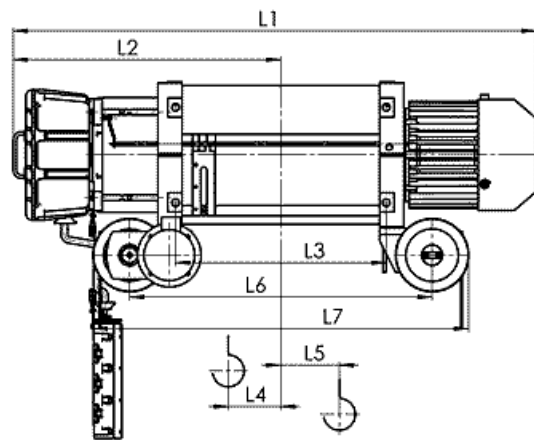
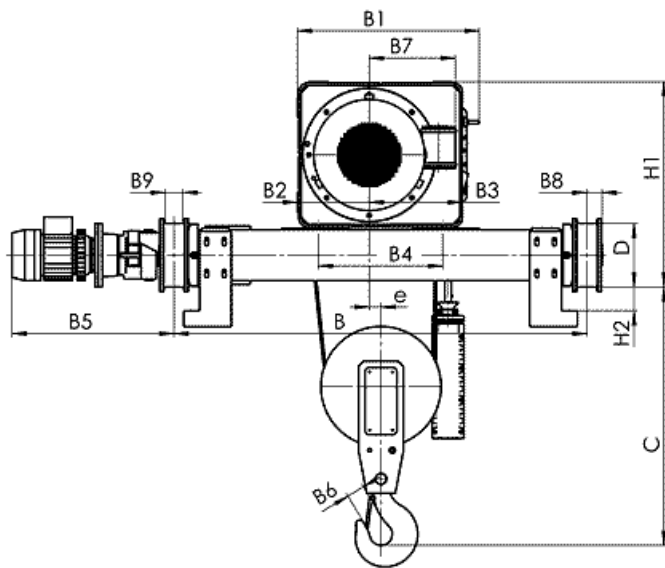

Канатный электротельфер ВМТ Передвигаемый двухрельсовой тележкой, полиспаст 2/1

(1) с микроподъемом

(2) с ограничителем груза

Тип	Полиспаст 2/1		Размеры, мм																							
	Высота подъема, м	Грузоподъемность, kg	Скорость подъема, m/min		L2	L3	L4	L5	L6	L7	H1	H2	B	B1	B2	B3	B4	B5	B6	B7	B8	B9	C	e	D	
			8	8/2																						
			L1																							
BMT305	H3	13	1000	1146	-	709	429	98	92	629	814	477	43... 58	1000	500	158.5	239.5 302 ⁽²⁾	295	565... 630	40	225	50	50	615	50	160
	H4	20		1346	-	809	629	198	92	829	1014															
	H5	27		1546	-	909	829	298	92	1029	1214															
	H6	38		1707	1792	907	841	295	90	1041	1226															
	H7	42		1820	1852	952	931	335	95	1131	1316															

Тип	Полиспаст 2/1		Размеры, mm																							
	Высота подъема, m	Грузоподъемность, kg	Скорость подъема, m/min		L2	L3	L4	L5	L6	L7	H1	H2	B	B1	B2	B3	B4	B5	B6	B7	B8	B9	C	e	D	
			8	8/2																						
			L1																							
ВМТ410	H1	5.5	2000	1097	1182	602	231	40	40	431	616	540	43... 58	1000	527	186	250 314.5 ⁽²⁾	325	565... 630	45	250 270 ⁽¹⁾	50	50	705	36	160
	H2	9		1207	1292	657	341	95	40	541	726															
	H3	12		1307	1392	707	441	95	90	641	826															
	H4	20		1507	1592	807	641	195	90	841	1026															
	H5	26		1707	1792	907	841	295	90	1041	1226															
	H6	34		1851	1921	710	873	302	90	1073	1258	626	43... 58	1000	555	229	294 365.5 ⁽²⁾	390	565... 630	45	270 290 ⁽¹⁾	50	50	705	38	160
	H7	39		1867	1899	976	978	355	90	1178	1363															
	H8	47		2095	2165	850	1153	443	90	1353	1538															
	H9	52		2235	2305	920	1293	513	90	1493	1678															
	H10	60		2405	2475	1005	1463	598	90	1663	1848															

Тип	Полиспаст 2/1		Размеры, mm																							
	Высота подъема, m	Грузоподъемность, kg	Скорость подъема, m/min		L2	L3	L4	L5	L6	L7	H1	H2	B	B1	B2	B3	B4	B5	B6	B7	B8	B9	C	e	D	
			8	5/1.25																						
			L1																							
ВМТ516	H1	5.5	3200	1150	1182	672	261	50	45	461	646	540	43... 58	1000	527	186	250 314.5 ⁽²⁾	325	565... 630	50	250 270 ⁽¹⁾	50	50	790	34	160
	H2	9		1270	1302	732	381	110	45	581	766															
	H3	12		1380	1412	787	491	115	95	691	876															
	H4	18		1600	1632	842	711	225	95	911	1096															
	H5	25		1820	1852	952	931	335	95	1131	1316															
	H6	32		1867	1899	923	873	355	90	1178	1363	626	43... 58	1000	555	229	294 365.5 ⁽²⁾	390	565... 630	50	270 290 ⁽¹⁾	50	50	790	38	160
	H7	38		2095	2165	976	978	443	90	1353	1538															
	H8	43		2235	2305	1064	1153	513	90	1493	1678															
	H9	49		2405	2475	1134	1293	598	90	1663	1848															

Тип	Полиспаст 2/1		Размеры, mm																							
	Высота подъема, m	Грузоподъемность, kg	Скорость подъема, m/min		L2	L3	L4	L5	L6	L7	H1	H2	B	B1	B2	B3	B4	B5	B6	B7	B8	B9	C	e	D	
			8	8/2																						
			L1																							
ВМТ625	H1	4.5	5000	1221	1291	632	243	40	38	443	628	626	43... 58	1000	555	229	294 365.5 ⁽²⁾	390	565... 630	56	270 290 ⁽¹⁾	50	50	880	37	160
	H2	8		1326	1396	684	348	92	38	548	733															
	H3	11		1431	1501	736	453	95	88	653	838															
	H4	17		1641	1711	841	663	200	88	863	1048															
	H5	23		1851	1921	946	873	305	88	1073	1258															
	H6	30		2095	2165	1086	1153	445	88	1353	1538	730	60... 75	1200	880	271	369 453.5 ⁽²⁾	475	635... 700	56	290	55	60	880	56	200
	H7	35		2235	2305	1156	1293	515	88	1493	1678															
	H8	40		2405	2475	1241	1463	600	88	1663	1848															
	H9	46		2744	2692	1380	1513	578	128	1793	2023															
	H10	54		2994	2942	1505	1763	703	128	2043	2273															
	H11	60		3184	3132	1600	1953	798	128	2233	2463															

Тип	Полиспаст 2/1		Размеры, mm																						
	Высота подъема, m	Грузоподъемность, kg	Скорость подъема, m/min		L2	L3	L4	L5	L6	L7	H1	H2	B	B1	B2	B3	B4	B5	B6	B7	B8	B9	C	e	D
			8	12																					
			L1																						
BMT740	H3	12	1784	1732	901	553	148	78	833	1063	730	60... 75	1200	783	271	369 453.5(2)	475	635.. 700	71	290	55	60	1070	56	200
	H4	17	1944	1892	981	713	178	128	993	123															
	H5	23	2159	2107	1088	928	285	128	1208	1438															
	H6	29	2374	2322	1195	1143	392	128	1423	1653															
	H7	35	2584	2532	1300	1353	498	128	1633	1863															
	H8	40	2744	2692	1380	1513	578	128	1793	2023															
	H9	47	2994	2942	1505	1763	703	128	2043	2273															
	H10	52	3184	3132	1600	1953	798	128	2233	2463															

Тип	Полиспаст 2/1		Размеры, mm																						
	Высота подъема, m	Грузоподъемность, kg	Скорость подъема, m/min		L2	L3	L4	L5	L6	L7	H1	H2	B	B1	B2	B3	B4	B5	B6	B7	B8	B9	C	e	D
			6	7.5																					
			L1																						
BMT750	H3	12	1784	1732	901	553	148	78	833	1063	738	60... 75	1200	888	275	373 457.5(2)	475	635.. 700	71	290	55	60	1070	56	200
	H4	17	1944	1892	981	713	178	128	993	123															
	H5	23	2159	2107	1088	928	285	128	1208	1438															
	H6	29	2374	2322	1195	1143	392	128	1423	1653															
	H7	35	2584	2532	1300	1353	498	128	1663	1863															
	H8	40	2744	2692	1380	1513	578	128	1793	2023															
	H9	47	2994	2942	1505	1763	703	128	2043	2273															
	H10	52	3184	3132	1600	1953	798	128	2233	2463															

Тип	Полиспаст 2/1		Размеры, mm																						
	Высота подъема, m	Грузоподъемность, kg	Скорость подъема, m/min		L2	L3	L4	L5	L6	L7	H1	H2	B	B1	B2	B3	B4	B5	B6	B7	B8	B9	C	e	D
			5	7.5																					
			L1																						
BMT763	H3	12	1784		901	553	148	78	833	1063	738	60... 75	1200	888	275	373 457.5(2)	475	635.. 700	71	290	55	60	1070	56	200
	H4	17	1944		981	713	178	128	993	123															
	H5	23	2159		1088	928	285	128	1208	1438															
	H6	29	2374		1195	1143	392	128	1423	1653															
	H7	35	2584		1300	1353	498	128	1663	1863															
	H8	40	2744		1380	1513	578	128	1793	2023															
	H9	47	2994		1505	1763	703	128	2043	2273															
	H10	52	3184		1600	1953	798	128	2233	2463															

Тип	Полиспаст 2/1		Размеры, mm																						
	Высота подъема, m	Грузоподъемность, kg	Скорость подъема, m/min		L2	L3	L4	L5	L6	L7	H1	H2	B	B1	B2	B3	B4	B5	B6	B7	B8	B9	C	e	D
			4	6																					
			L1																						
BMT780	H3	12	1784		901	553	148	78	833	1063	746	60... 75	1200	892	279	377 457.5(2)	475	635.. 700	71	290	55	60	1070	56	200
	H4	17	1944		981	713	178	128	993	123															
	H5	23	2159		1088	928	285	128	1208	1438															
	H6	29	2374		1195	1143	392	128	1423	1653															
	H7	35	2584		1300	1353	498	128	1663	1863															
	H8	40	2744		1380	1513	578	128	1793	2023															
	H9	47	2994		1505	1763	703	128	2043	2273															
	H10	52	3184		1600	1953	798	128	2233	2463															

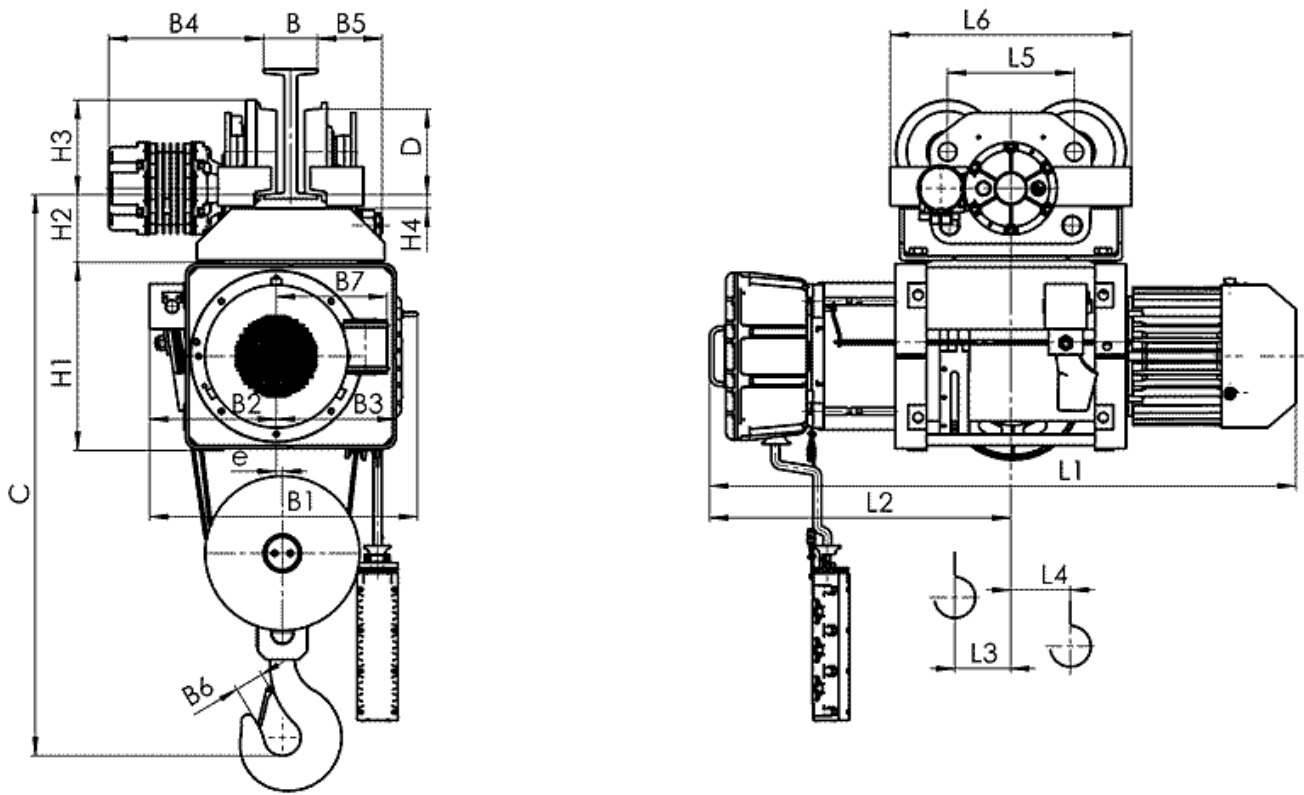

Канатный электротельфер ВМТ Передвигаемый одной тележкой, полиспаст 4/1

(1) с микроподъемом

Тип	Полиспаст 4/1			Скорость подъема, m/min	Размеры, mm																			
	Высота подъема, m	Грузоподъемность, kg	4		L2	L3	L4	L5	L6	H1	H2	H3	H4	B	B1	B2	B3	B4	B5	B6	B7	C	e	D
			L1																					
ВМТ305	H3	6.5	2000	1146	709	102	-8	280	536	317	153	200	34	130... 150	535	230	239.5	370... 435	125... 105	45	225	1040	22.5	175

Тип	Полиспаст 4/1			Скорость подъема, m/min		Размеры, mm																			
	Высота подъема, m	Грузоподъемность, kg	4	4/1	L2	L3	L4	L5	L6	H1	H2	H3	H4	B	B1	B2	B3	B4	B5	B6	B7	C	e	D	
			4	4/1																					
ВМТ410	H3	6	4000	1307	1392	707	83	9	280	536	380	153	200	34	130... 150	575	254	250	370... 435	125... 105	50	250 270 ⁽¹⁾	1180	8	175

Тип	Полиспаст 4/1			Скорость подъема, m/min		Размеры, mm																			
	Высота подъема, m	Грузоподъемность, kg	4	2.5/0.63	L2	L3	L4	L5	L6	H1	H2	H3	H4	B	B1	B2	B3	B4	B5	B6	B7	C	e	D	
			4	2.5/0.63																					
ВМТ516	H3	6	6300	1380	1412	787	92	13	310	595	380	165	232	33	130... 150	575	254	250	370... 435	145... 125	56	250 270 ⁽¹⁾	1270	7.5	210

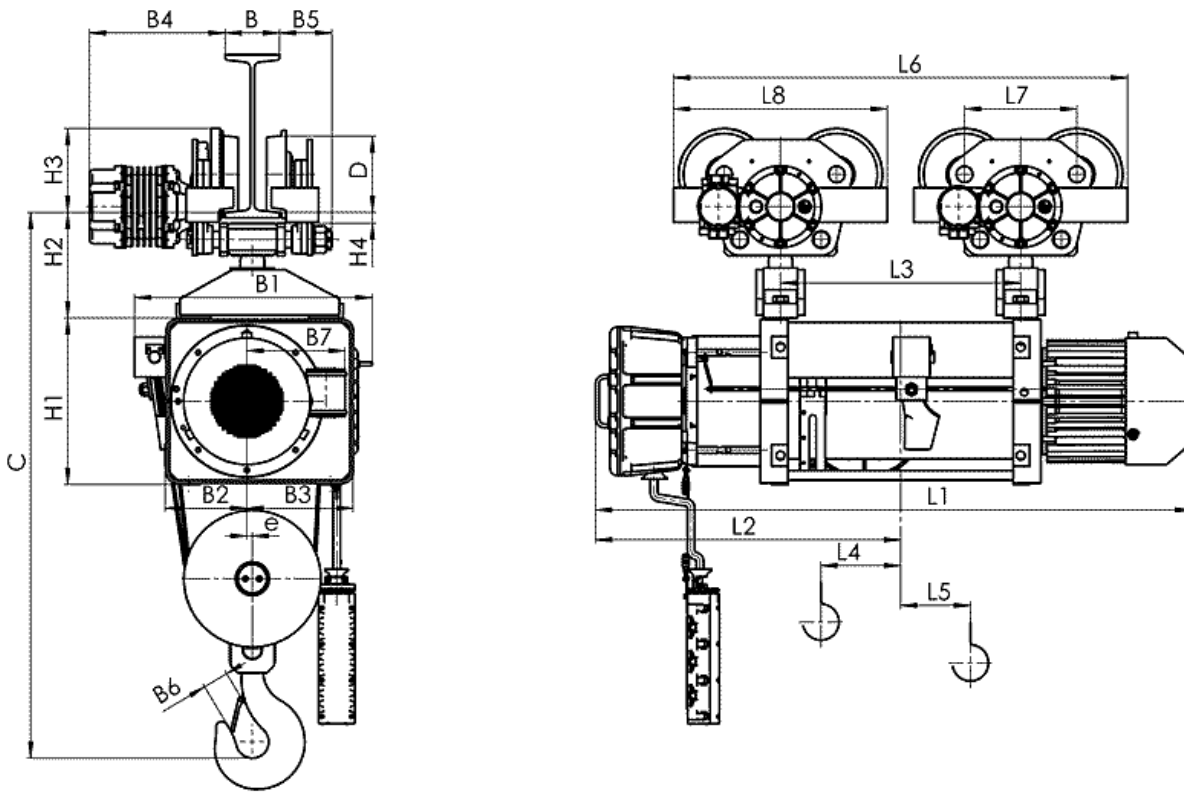

Канатный электротельфер ВМТ Передвигаемый двумя тележками, полиспаст 4/1

(1) с микроподъемом

(2) с ограничителем груза

Тип	Полиспаст 4/1		Размеры, mm																							
	Высота подъема, м	Грузоподъемность, kg	Скорость подъема, m/min	L2	L3	L4	L5	L6	L7	L8	H1	H2	H3	H4	B	B1	B2	B3	B4	B5	B6	B7	C	e	D	
			4																							
ВМТ305	H4	10	2000	1346	809	629	202	-58	1044	225	415	317	195	148	33	90...110	535	230	239.5	265...325	94...54	45	225	1080	22.5	120
	H5	13.5		1546	909	829	302	-108	1244																	

Тип	Полиспаст 4/1		Размеры, mm																								
	Высота подъема, м	Грузоподъемность, kg	Скорость подъема, m/min	L2	L3	L4	L5	L6	L7	L8	H1	H2	H3	H4	B	B1	B2	B3	B4	B5	B6	B7	C	e	D		
			4 / 4/1																								
ВМТ410	H4	10	4000	1507	1592	807	641	183	-41	1177	280	536	380	235	200	37	130...150	575	254	250	370...435	125...105	50	250	1265	8	175
	H5	13		1707	1792	907	841	283	-91	1377																	

Тип	Полиспаст 4/1		Размеры, mm																								
	Высота подъема, м	Грузоподъемность, kg	Скорость подъема, m/min	L2	L3	L4	L5	L6	L7	L8	H1	H2	H3	H4	B	B1	B2	B3	B4	B5	B6	B7	C	e	D		
			4 / 2.5/0.63																								
ВМТ516	H4	9	6300	1600	1632	842	711	202	-42	1247	280	536	380	235	200	37	130...150	575	254	250	370...435	125...105	56	250	1340	7.5	175
	H5	12.5		1820	1852	952	931	312	-97	1467																	

Тип	Полиспаст 4/1		Размеры, мм																								
	Высота подъема, м	Грузоподъемность, kg	Скорость подъема, m/min		L2	L3	L4	L5	L6	L7	L8	H1	H2	H3	H4	B	B1	B2	B3	B4	B5	B6	B7	C	e	D	
			4	4/1																							
			L1																								
ВМТ625	H3	5.5	10000	1431	1501	736	611	62	29	1206	310	595	466	297	230	30	130... 150	630	310	294	370... 435	145... 125	71	270 290 ⁽¹⁾	1645	15	210
	H4	8.5		1641	1711	841	663	130	13	1258																	
	H5	11.5		1851	1921	946	873	236	-40	1468																	
	H6	15		2095	2165	1086	1153	378	-120	1748																	
	H7	17.5		2235	2305	1156	1293	588	-285	1888																	
	H8	20		2405	2475	1241	1463	673	-328	2058																	

Тип	Полиспаст 4/1		Размеры, мм																								
	Высота подъема, м	Грузоподъемность, kg	Скорость подъема, m/min		L2	L3	L4	L5	L6	L7	L8	H1	H2	H3	H4	B	B1	B2	B3	B4	B5	B6	B7	C	e	D	
			4	6																							2.5/0.63
			L1																								
ВМТ732	H4	8.5	12500	1944	1892	981	713	117	36	1408	310	595	540	292	230	30	130... 150	783	369	373	370... 435	145... 125	90	290	1905	22.5	210
	H5	11.5		2159	2107	1088	928	224	-18	1623																	
	H6	14.5		2374	2322	1195	1143	332	-72	1838																	
	H7	17.5		2584	2532	1300	1353	437	-124	2048																	
	H8	20		2744	2692	1380	1513	517	-163	2208																	
	H9	23.5		2994	2942	1505	1763	642	-227	2458																	
	H10	26		3184	3132	1600	1953	737	-276	2648																	

Тип	Полиспаст 4/1		Размеры, мм																								
	Высота подъема, м	Грузоподъемность, kg	Скорость подъема, m/min		L2	L3	L4	L5	L6	L7	L8	H1	H2	H3	H4	B	B1	B2	B3	B4	B5	B6	B7	C	e	D	
			3	4/1																							
			L1																								
ВМТ750	H4	8.5	20000	1944	1892	981	713	117	36	1408	354	695	548	340	274	35	150... 200	795	369	377	370... 435	185... 160	90	290	1915	22.5	250
	H5	11.5		2159	2107	1088	928	224	-18	1623																	
	H6	14.5		2374	2322	1195	1143	332	-72	1838																	
	H7	17.5		2584	2532	1300	1353	437	-124	2048																	
	H8	20		2744	2692	1380	1513	517	-163	2208																	
	H9	23.5		2994	2942	1505	1763	642	-227	2458																	
	H10	26		3184	3132	1600	1953	737	-276	2648																	

Тип	Полиспаст 4/1		Размеры, мм																								
	Высота подъема, м	Грузоподъемность, kg	Скорость подъема, m/min		L2	L3	L4	L5	L6	L7	L8	H1	H2	H3	H4	B	B1	B2	B3	B4	B5	B6	B7	C	e	D	
			4	6																							2.5/0.63
			L1																								
ВМТ740	H4	8.5	16000	1944	1892	981	713	117	36	1408	354	695	540	340	274	35	150... 200	783	369	373	370... 435	185... 160	90	290	1905	22.5	250
	H5	11.5		2159	2107	1088	928	224	-18	1623																	
	H6	14.5		2374	2322	1195	1143	332	-72	1838																	
	H7	17.5		2584	2532	1300	1353	437	-124	2048																	
	H8	20		2744	2692	1380	1513	517	-163	2208																	
	H9	23.5		2994	2942	1505	1763	642	-227	2458																	
	H10	26		3184	3132	1600	1953	737	-276	2648																	

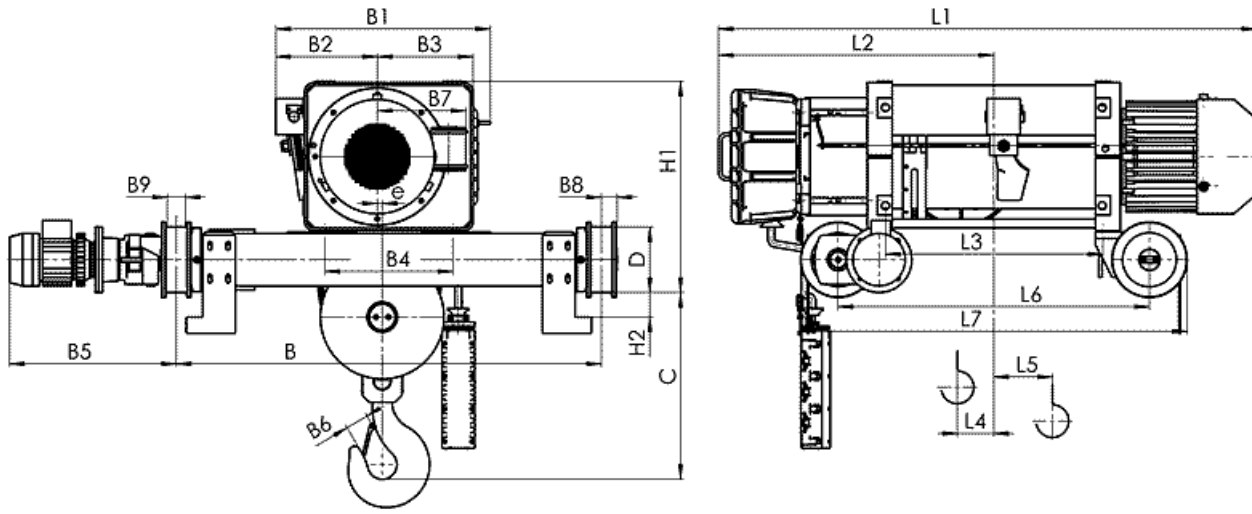

Канатный электротельфер ВМТ Передвигаемый двухрельсовой тележкой, полиспаст 4/1

(1) с микроподъемом

Тип	Полиспаст 4/1		Размеры, mm																						
	Высота подъема, м	Грузоподъемность, kg	Скорость подъема, m/min	L2	L3	L4	L5	L6	L7	H1	H2	B	B1	B2	B3	B4	B5	B6	B7	B8	B9	C	e	D	
			4																						
			L1																						
ВМТ305	H3	6.5	2000	1146	709	429	102	-8	629	814	477	43... 58	1000	535	230	239.5	295	565... 630	45	225	50	50	560	22.5	160
	H4	10		1346	809	629	198	-58	829	1014															
	H5	13.5		1546	909	829	302	-108	1029	1214															

Тип	Полиспаст 4/1		Размеры, mm																							
	Высота подъема, м	Грузоподъемность, kg	Скорость подъема, m/min	L2	L3	L4	L5	L6	L7	H1	H2	B	B1	B2	B3	B4	B5	B6	B7	B8	B9	C	e	D		
			4																						4/1	
			L1																							
ВМТ410	H3	6	4000	1307	1392	707	441	83	9	641	826	540	43... 58	1000	575	254	250	325	565... 630	50	250 270 ⁽¹⁾	50	50	640	8	160
	H4	10		1507	1592	807	641	183	-41	841	1026															
	H5	13		1707	1792	907	841	283	-91	1041	1226															

Тип	Полиспаст 4/1		Размеры, mm																							
	Высота подъема, м	Грузоподъемность, kg	Скорость подъема, m/min	L2	L3	L4	L5	L6	L7	H1	H2	B	B1	B2	B3	B4	B5	B6	B7	B8	B9	C	e	D		
			4																						2.5/0.63	
			L1																							
ВМТ516	H3	6	6300	1380	1412	787	491	92	13	691	876	540	43... 58	1000	575	254	250	325	565... 630	56	250 270 ⁽¹⁾	50	50	715	7.5	160
	H4	9		1600	1632	842	711	202	-42	911	1096															
	H5	12.5		1820	1852	952	931	312	-97	1131	1316															

Тип	Полиспаст 4/1		Размеры, mm																							
	Высота подъема, м	Грузоподъемность, kg	Скорость подъема, m/min	L2	L3	L4	L5	L6	L7	H1	H2	B	B1	B2	B3	B4	B5	B6	B7	B8	B9	C	e	D		
			4																						4/1	
			L1																							
ВМТ625	H3	5.5	10000	1431	1501	736	453	62	29	653	838	626	43... 58	1000	630	310	294	390	565... 630	71	270 290 ⁽¹⁾	50	50	865	15	160
	H4	8.5		1641	1711	841	663	130	13	863	1048															
	H5	11.5		1851	1921	946	873	236	-40	1073	1258															
	H6	15		2095	2165	1086	1153	378	-120	1353	1538															
	H7	17.5		2235	2305	1156	1293	588	-285	1493	1678															
	H8	20		2405	2475	1241	1463	673	-328	1663	1848															

Тип	Полиспаст 4/1		Размеры, мм																							
	Высота подъема, м	Грузоподъемность, кг	Скорость подъема, м/мин		L2	L3	L4	L5	L6	L7	H1	H2	B	B1	B2	B3	B4	B5	B6	B7	B8	B9	C	e	D	
			4	6																						
			2.5/0.63																							
L1																										
ВМТ740	H4	8.5	16000	1944	1892	981	713	117	36	993	1233	730	60... 75	1200	783	369	373	475	635... 700	90	290	55	60	1010	22.5	200
	H5	11.5		2159	2107	1088	928	224	-18	1208	1438															
	H6	14.5		2374	2322	1195	1143	332	-72	1423	1653															
	H7	17.5		2584	2532	1300	1353	437	-124	1633	1863															
	H8	20		2744	2692	1380	1513	517	-163	1793	2023															
	H9	23.5		2994	2942	1505	1763	642	-227	2043	2273															
	H10	26		3184	3132	1600	1953	737	-276	2233	2463															

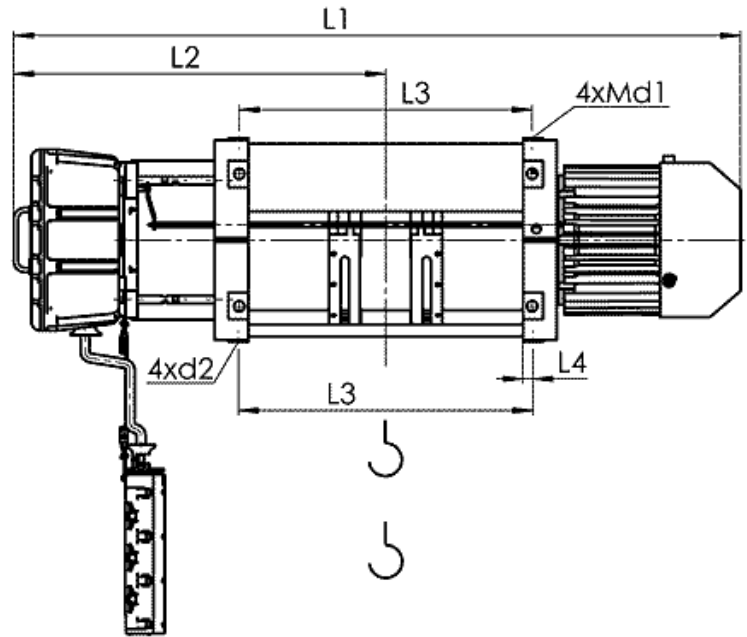
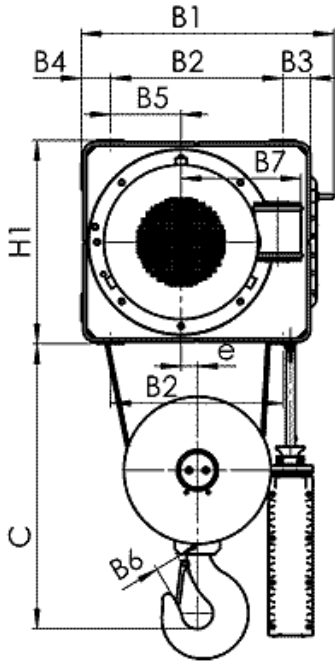

Канатный электротельфер ВМТ Стационарный, полиспаст 4/2

- (1) с ограничителем груза
- (2) с микроподъемом

Тип	Полиспаст 4/2		Размеры, мм																		
	Высота подъема, м	Грузоподъемность, кг	Скорость подъема, м/мин		L2	L3	L4	H1	B1	B2	B3	B4	B5	B6	B7	C	e	Md1	d2		
			8	L1																	
			L1																		
ВМТ305	H3	6.5	1000	1146	709	429	18.5	317	500	295	49.5	90	105	40	225	520	50	M14	15		
	H4	11		1346	809	629														112 ⁽²⁾	
	H5	15.5		1546	909	829															

Тип	Полиспаст 4/2		Размеры, мм																			
	Высота подъема, м	Грузоподъемность, кг	Скорость подъема, м/мин		L2	L3	L4	H1	B1	B2	B3	B4	B5	B6	B7	C	e	Md1	d2			
			8	8/2																		
			L1																			
ВМТ410	H3	6	2000	1307	1392	707	441	18.5	380	527	325	53.5	81.5	128.5	45	250	270 ⁽¹⁾	570	36	M20	17	
	H4	9		1507	1592	807	641															118 ⁽²⁾
	H5	13		1707	1792	907	841															

Тип	Полиспаст 4/2		Размеры, мм																		
	Высота подъема, м	Грузоподъемность, kg	Скорость подъема, м/мин		L2	L3	L4	H1	B1	B2	B3	B4	B5	B6	B7	C	e	Md1	d2		
			8	5/1.25																	
			L1																		
ВМТ516	H3	5	3200	1380	1412	787	491	18.5	380	527	325	53.5	81.5	128.5	50	250	270 ⁽¹⁾	650	36	M20	17
	H4	8.5		1600	1632	842	711														
	H5	12		1820	1852	952	931														

Тип	Полиспаст 4/2		Размеры, мм																		
	Высота подъема, м	Грузоподъемность, kg	Скорость подъема, м/мин		L2	L3	L4	H1	B1	B2	B3	B4	B5	B6	B7	C	e	Md1	d2		
			8	8/2																	
			L1																		
ВМТ625	H3	3.5	5000	1431	1501	736	453	20.5	466	555	390	63.5	79.5	159.5	56	270	290 ⁽¹⁾	720	37	M24	21
	H4	7.5		1641	1711	841	663														
	H5	11		1851	1921	946	873														
	H6	16		2095	2165	1086	1153														
	H7	18.5		2235	2305	1156	1293														
	H8	22		2405	2475	1241	1463														

Тип	Полиспаст 4/2		Размеры, мм																	
	Высота подъема, м	Грузоподъемность, kg	Скорость подъема, м/мин			L2	L3	L4	H1	B1	B2	B3	B4	B5	B6	B7	C	e	Md1	d2
			6	7.5	4/1															
			L1																	
ВМТ750	H4	6.5	10000	1944	1892	981	713	25.5	548	693	475	84.5	88.5	186.5	71	290	880	56	M27	25
	H5	10		2159	2107	1088	928													
	H6	13.5		2374	2322	1195	1143													
	H7	17		2584	2532	1300	1353													
	H8	19.5		2744	2692	1380	1513													
	H9	23.5		2994	2942	1505	1763													
H10	26.5	3184	3132	1600	1953															

Тип	Полиспаст 4/2		Размеры, мм																	
	Высота подъема, м	Грузоподъемность, kg	Скорость подъема, м/мин			L2	L3	L4	H1	B1	B2	B3	B4	B5	B6	B7	C	e	Md1	d2
			8	12	5/1.25															
			L1																	
ВМТ740	H4	6.5	8000	1944	1892	667	713	25.5	540	685	475	80.5	84.5	186.5	71	290	880	56	M27	25
	H5	10		2159	2107	775	928													
	H6	13.5		2374	2322	882	1143													
	H7	17		2584	2532	987	1353													
	H8	19.5		2744	2692	1067	1513													
	H9	23.5		2994	2942	1192	1763													
H10	26.5	3184	3132	1287	1953															

Тип	Полиспаст 4/2		Размеры, мм																			
	Высота подъема, м	Грузоподъемность, kg	Скорость подъема, m/min			L2	L3	L4	H1	B1	B2	B3	B4	B5	B6	B7	C	e	Md1	d2		
			5	7.5	9																	
			L1																			
ВМТ763	H4	4.5	12500	1944			981	713														
	H5	7.5		2159			1088	928														
	H6	10.5		2374			1195	1143														
	H7	13.5		2584			1300	1353	25.5	548	693	475	84.5	88.5	186.5	90	290	1025	56	M27	25	
	H8	15.5		2744			1380	1513					165(2)									
	H9	19.5		2994			1505	1763														
	H10	22		3184			1600	1953														

Тип	Полиспаст 4/2		Размеры, мм																		
	Высота подъема, м	Грузоподъемность, kg	Скорость подъема, m/min		L2	L3	L4	H1	B1	B2	B3	B4	B5	B6	B7	C	e	Md1	d2		
			4	6																	
			L1																		
ВМТ780	H4	4.5	16000	1944		981	713														
	H5	7.5		2159		1088	928														
	H6	10.5		2374		1195	1143														
	H7	13.5		2584		1300	1353	25.5	548	697	475	88.5	88.5	186.5	90	290	1025	56	M27	25	
	H8	15.5		2744		1380	1513					165(2)									
	H9	19.5		2994		1505	1763														
	H10	22		3184		1600	1953														

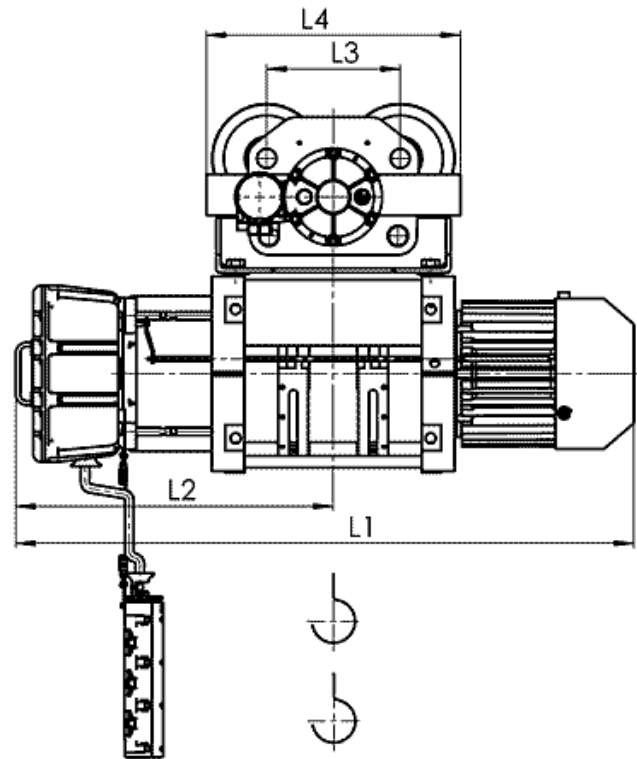
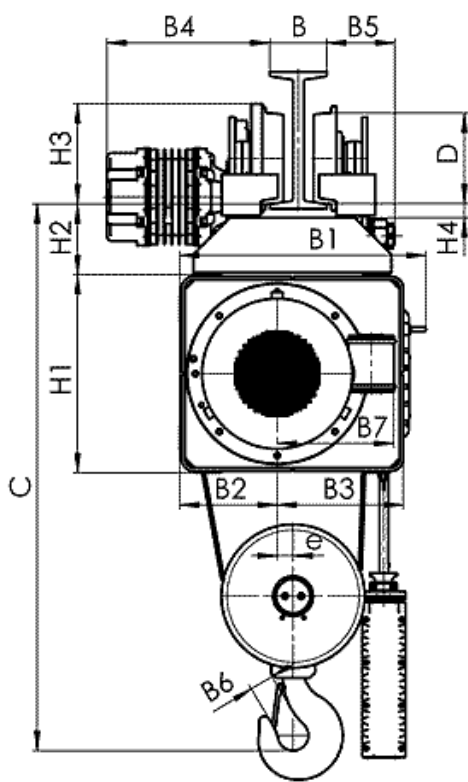

Канатный электротельфер ВМТ Передвигаемый одной тележкой, полиспаст 4/2

- (1) с микроподъемом
- (2) с ограничителем груза

Тип	Полиспаст 4/2		Размеры, мм																			
	Высота подъема, м	Грузоподъемность, kg	Скорость подъема, m/min		L2	L3	L4	H1	H2	H3	H4	B	B1	B2	B3	B4	B5	B6	B7	C	e	D
			8	L1																		
ВМТ305	H3	6.5	1000	1146	709	225	415	317	118	148	33	90... 130	500	295	49.5 112(2)	265... 325	94... 54	40	225	955	50	120

Тип	Полиспаст 4/2			Скорость подъема, м/мин		Размеры, мм																	
	Высота подъема, м	Грузоподъемность, кг	8		L2	L3	L4	H1	H2	H3	H4	B	B1	B2	B3	B4	B5	B6	B7	C	e	D	
			8/2	L1																			
ВМТ410	H3	6	2000	1307	1392	707	280	536	380	153	200	42	130... 150	527	186	250 314.5 ⁽²⁾	370... 435	125... 105	45	250 270 ⁽¹⁾	1100	36	175

Тип	Полиспаст 4/2			Скорость подъема, м/мин		Размеры, мм																	
	Высота подъема, м	Грузоподъемность, кг	8		L2	L3	L4	H1	H2	H3	H4	B	B1	B2	B3	B4	B5	B6	B7	C	e	D	
			5/1.25	L1																			
ВМТ516	H3	5	3200	1380	1412	787	280	536	380	153	200	42	130... 150	527	186	250 314.5 ⁽²⁾	370... 435	125... 105	50	250 270 ⁽¹⁾	1180	34	175

Тип	Полиспаст 4/2			Скорость подъема, м/мин		Размеры, мм																	
	Высота подъема, м	Грузоподъемность, кг	8		L2	L3	L4	H1	H2	H3	H4	B	B1	B2	B3	B4	B5	B6	B7	C	e	D	
			8/2	L1																			
ВМТ625	H3	3.5	5000	1431	1501	736	310	595	466	165	232	33	130... 150	752 830 ⁽²⁾	229	294 365.5 ⁽²⁾	370... 435	145... 125	56	270 290 ⁽¹⁾	1350	37	210

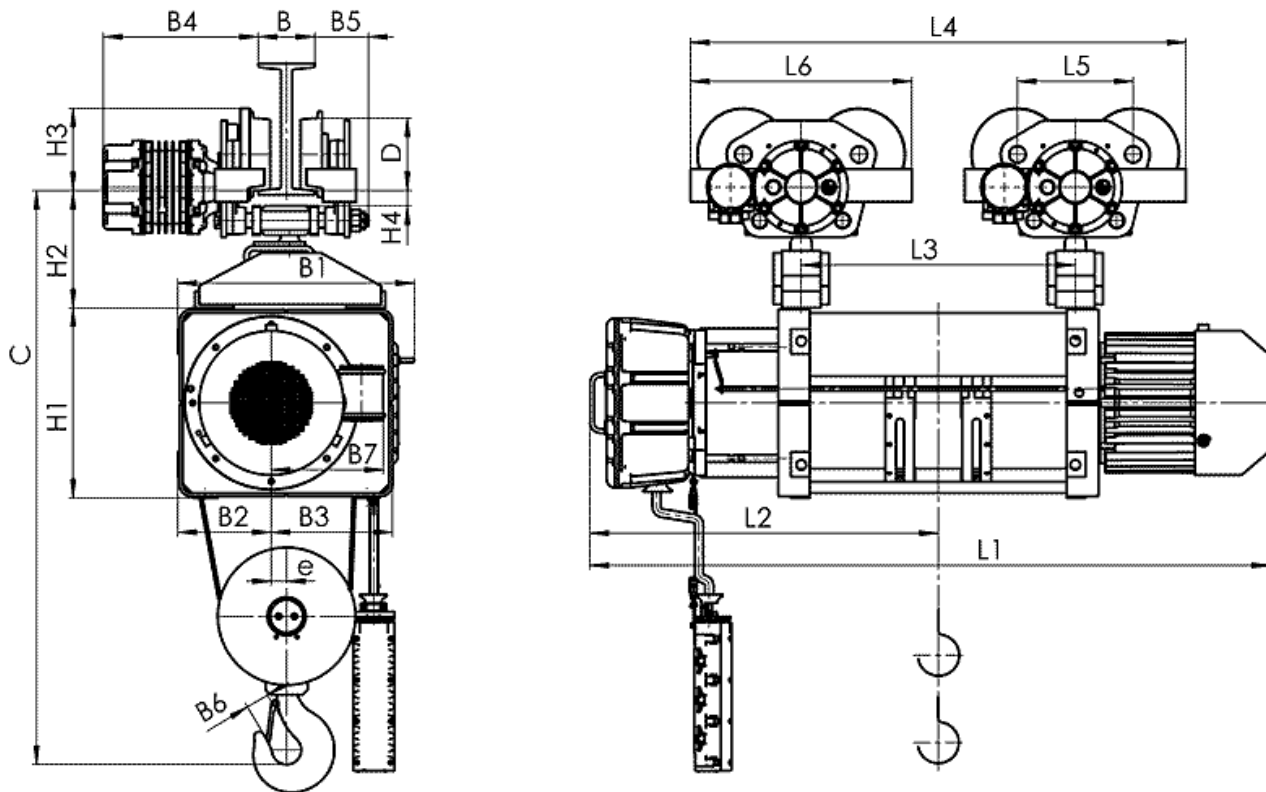

Канатный электротельфер ВМТ Передвигаемый двумя тележками, полиспаст 4/2

- (1) с микроподъемом
(2) с ограничителем груза

Тип	Полиспаст 4/2			Размеры, мм																					
	Высота подъема, м	Грузоподъемность, кг	Скорость подъема, м/мин		L2	L3	L4	L5	L6	H1	H2	H3	H4	B	B1	B2	B3	B4	B5	B6	B7	C	e	D	
			8	8/2																					
ВМТ305	H4	11	1000	1346	-	809	629	1044	225	415	317	195	148	33	90... 130	500	158.5	239.5 302 ⁽²⁾	265... 325	94... 54	40	225	1030	50	120
	H5	15.5		1546	-	909	829	1244																	

Тип	Полиспаст 4/2		Размеры, mm																						
	Высота подъема, m	Грузоподъемность, kg	Скорость подъема, m/min		L2	L3	L4	L5	L6	H1	H2	H3	H4	B	B1	B2	B3	B4	B5	B6	B7	C	e	D	
			8	8/2																					
			L1																						
ВМТ410	H4	9	2000	1507	1592	807	641	1177	280	536	380	235	200	37	130... 150	527	186	250 314.5 ⁽²⁾	370... 435	125... 105	45	250 270 ⁽¹⁾	1185	36	175
	H5	13		1707	1792	907	841	1377																	

Тип	Полиспаст 4/2		Размеры, mm																						
	Высота подъема, m	Грузоподъемность, kg	Скорость подъема, m/min		L2	L3	L4	L5	L6	H1	H2	H3	H4	B	B1	B2	B3	B4	B5	B6	B7	C	e	D	
			8	5/1.25																					
			L1																						
ВМТ516	H4	8.5	3200	1600	1632	842	711	1247	280	536	380	235	200	37	130... 150	527	186	250 314.5 ⁽²⁾	370... 435	125... 105	50	250 270 ⁽¹⁾	1265	34	175
	H5	12		1820	1852	952	931	1467																	

Тип	Полиспаст 4/2		Размеры, mm																						
	Высота подъема, m	Грузоподъемность, kg	Скорость подъема, m/min		L2	L3	L4	L5	L6	H1	H2	H3	H4	B	B1	B2	B3	B4	B5	B6	B7	C	e	D	
			8	8/2																					
			L1																						
ВМТ625	H4	7.5	5000	1641	1711	841	663	1199	280	536	466	270	200	37	130... 150	555	229	294 365.5 ⁽²⁾	370... 435	125... 105	56	270 290 ⁽¹⁾	1455	37	175
	H5	11		1851	1921	946	873	1409																	
	H6	16		2095	2165	1086	1153	1689																	
	H7	18.5		2235	2305	1156	1293	1829																	
	H8	22		2405	2475	1241	1463	1999																	

Тип	Полиспаст 4/2		Размеры, mm																						
	Высота подъема, m	Грузоподъемность, kg	Скорость подъема, m/min		L2	L3	L4	L5	L6	H1	H2	H3	H4	B	B1	B2	B3	B4	B5	B6	B7	C	e	D	
			8	12																					5/1.25
			L1																						
ВМТ740	H4	6.5	8000	1944	1892	981	713	1308	310	595	540	292	230	30	130... 150	685	271	369 453.5 ⁽²⁾	370... 435	145... 125	71	290	1710	56	210
	H5	10		2159	2107	1088	928	1523																	
	H6	13.5		2374	2322	1195	1143	1738																	
	H7	17		2584	2532	1300	1353	1948																	
	H8	19.5		2744	2692	1380	1513	2108																	
	H9	23.5		2994	2942	1505	1763	2358																	
	H10	26.5		3184	3132	1600	1953	2548																	

Тип	Полиспаст 4/2		Размеры, mm																						
	Высота подъема, m	Грузоподъемность, kg	Скорость подъема, m/min		L2	L3	L4	L5	L6	H1	H2	H3	H4	B	B1	B2	B3	B4	B5	B6	B7	C	e	D	
			6	7.5																					4/1
			L1																						
ВМТ750	H4	6.5	10000	1944	1892	981	713	1308	310	595	548	292	230	30	130... 150	693	275	373 457.5 ⁽²⁾	370... 435	145... 125	71	290	1710	56	210
	H5	10		2159	2107	1088	928	1523																	
	H6	13.5		2374	2322	1195	1143	1738																	
	H7	17		2584	2532	1300	1353	1948																	
	H8	19.5		2744	2692	1380	1513	2108																	
	H9	23.5		2994	2942	1505	1763	2358																	
	H10	26.5		3184	3132	1600	1953	2548																	

Тип	Полиспаст 4/2		Размеры, mm																				
	Высота подъема, м	Грузоподъемность, kg	Скорость подъема, m/min	L2	L3	L4	L5	L6	H1	H2	H3	H4	B	B1	B2	B3	B4	B5	B6	B7	C	e	D
			L1																				
ВМТ763	H4	4.5	1944	981	713	1308	310	595	548	292	230	30	130... 150	693	275	373 457.5 ⁽²⁾	370... 435	145... 125	90	290	1850	56	210
	H5	7.5	2159	1088	928	1523																	
	H6	10.5	2374	1195	1143	1738																	
	H7	13.5	2584	1300	1353	1948																	
	H8	15.5	2744	1380	1513	2108																	
	H9	19.5	2994	1505	1763	2358																	
	H10	22	3184	1600	1953	2548																	

Тип	Полиспаст 4/2		Размеры, mm																				
	Высота подъема, м	Грузоподъемность, kg	Скорость подъема, m/min	L2	L3	L4	L5	L6	H1	H2	H3	H4	B	B1	B2	B3	B4	B5	B6	B7	C	e	D
			L1																				
ВМТ780	H4	4.5	1944	981	713	1408	354	695	556	340	274	35	150... 200	697	279	377 457.5 ⁽²⁾	370... 435	185... 160	90	290	1970	56	250
	H5	7.5	2159	1088	928	1623																	
	H6	10.5	2374	1195	1143	1838																	
	H7	13.5	2584	1300	1353	2048																	
	H8	15.5	2744	1380	1513	2208																	
	H9	19.5	2994	1505	1763	2458																	
	H10	22	3184	1600	1953	2648																	

По вопросам продаж и поддержки обращайтесь:

Астана +7(7172)727-132, Волгоград (844)278-03-48, Воронеж (473)204-51-73,
 Екатеринбург (343)384-55-89, Казань (843)206-01-48, Краснодар (861)203-40-90,
 Красноярск (391)204-63-61, Москва (495)268-04-70, Нижний Новгород (831)429-08-12,
 Новосибирск (383)227-86-73, Ростов-на-Дону (863)308-18-15, Самара (846)206-03-16,
 Санкт-Петербург (812)309-46-40, Саратов (845)249-38-78, Уфа (347)229-48-12

bks@nt-rt.ru | www.balkansko.nt-rt.ru