

ТРОССОВЫЙ ОГРАНИЧИТЕЛЬ ГРУЗА
типа “ВОТ”

Технические характеристики

А. ОПИСАНИЕ

Электромеханический ограничитель груза предназначен для ограничения нагрузки на сооружениях, ограничивающим рабочим органом которых является стальной тросс, к которому производится и монтаж ограничителя.

При монтаже ограничителя к ненагруженному троссу он подвергается небольшой деформации в соответствии с нижеуказанной схемой на фиг.1.

При нагрузке тросс стремится выпрямиться, чему противодействует пакет тарельчатых пружин. При достижении деформации, соответствующей определенному усилию тросса, срабатывает переключатель, подающий сигнал соответствующей управляющей системе сооружения.

В зависимости от характера нагрузки во времени сигнал с переключателя может напрямую выключать соответствующий контактор, управляющий данным электродвигателем, или же это осуществляется с помощью блока электроники (для тельферов, крановых подъемных механизмов и др.)

По вопросам продаж и поддержки обращайтесь:

Астана +7(7172)727-132, Волгоград (844)278-03-48, Воронеж (473)204-51-73,
Екатеринбург (343)384-55-89, Казань (843)206-01-48, Краснодар (861)203-40-90,
Красноярск (391)204-63-61, Москва (495)268-04-70, Нижний Новгород (831)429-08-12,
Новосибирск (383)227-86-73, Ростов-на-Дону (863)308-18-15, Самара (846)206-03-16,
Санкт-Петербург (812)309-46-40, Саратов (845)249-38-78, Уфа (347)229-48-12

bks@nt-rt.ru || www.balkansko.nt-rt.ru

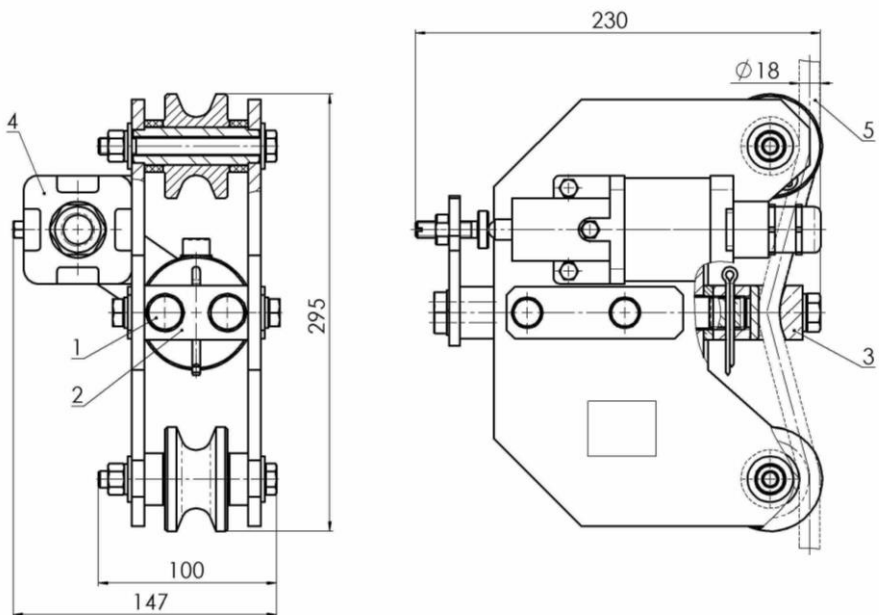

Фиг.1

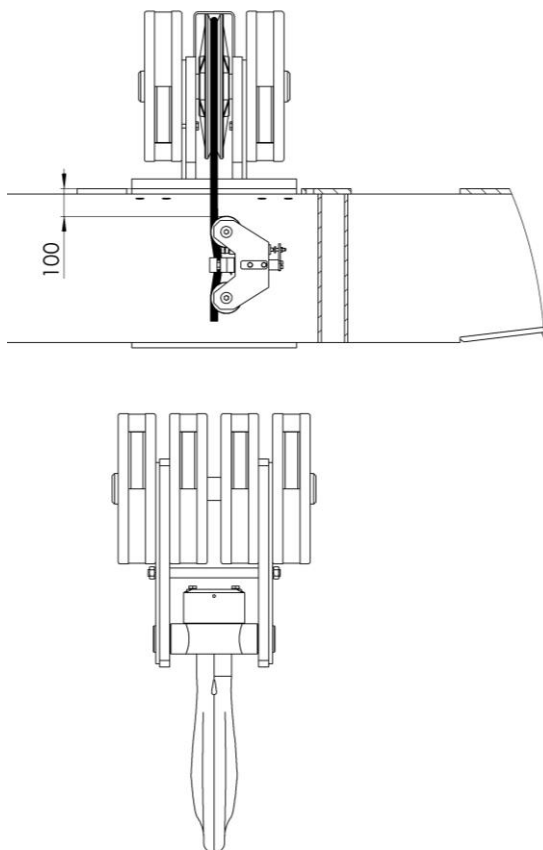

Фиг.2.

На фиг.2 указано место и способ монтирования выключателя. Монтаж производится на тросе, закрепленном на корпусе тельфера, механизма подъема.

Б. МОНТАЖ

Монтаж производится на троссе подъемного механизма после снятия двух болтов – поз.1 – и торцовой скобы – поз.2. В каналы обоих роликов устанавливается тросс и он прижимается скобой – поз.2 к гайке 3 – поз.3. Тросс должен быть хорошо прижатым с целью надежного и трайного установления ограничителя на месте подвешивания. Выходящий из микропереключателя проводник подключается к цепи в щит подъемного механизма. Установленный таким образом выключатель-ограничитель грузов запускается для проверки выполнения предписанных функций, при нагрузке в $Q=1,1$ от определенного груза.

При пробах и работе сооружения, как и при перемещениях грузов, до того, как мы не удостоверились в исправности ограничителя, людям стоять **ЗАПРЕЩАЕТСЯ** в пределах действия сооружения.

В. ЭКСПЛУАТАЦИЯ

Ограничитель груза действует надежно при соблюдении инструкции по эксплуатации. Его следует беречь от ударов и деформаций. После проверки и переналадки при необходимости – в процессе работы он дает отклонения от указанных параметров – макрометрическому винту микропереключателя, следует провести проверку функциональной деятельности ограничителя груза и после нормальной работы – переходим к эксплуатации сооружения.

Переналадка и проверка проводятся при выключенном напряжении питания и отсутствии людей под грузом во время проведения испытаний.

Транспортировка производится в единичных упаковках или по несколько штук в касе – по заказу потребителя. Перевозку можно осуществить любыми транспортными средствами.

Сохраняется в сухом и проветриваемом помещении. За повреждения и деформации, наступившие вследствие неправильных действий потребителя фирма не несет ответственность.

Г. ПОДКЛЮЧЕНИЕ

Концевой выключатель YFC-E12Z02 Ex ограничителя груза (OT1), клеммами № 94 и № 95 подключается к коробке разветвления № 6 (PK6) с помощью кабеля № 27- ШКПТ 4x1,5mm².

С PK6 клеммами № 94 и № 95 кабеля № 23- ШКПТ 10x1,5mm² монтируется в кабельном входе блока БУ2 с адрессами 2E2/3 и 2E2/4.

Все это указано на блоковой схеме, на схеме оперативной цепи и схемах с адрессами кабелей.

Примечание: адреса относятся только для этого заказа.

По вопросам продаж и поддержки обращайтесь:

Астана +7(7172)727-132, Волгоград (844)278-03-48, Воронеж (473)204-51-73,
Екатеринбург (343)384-55-89, Казань (843)206-01-48, Краснодар (861)203-40-90,
Красноярск (391)204-63-61, Москва (495)268-04-70, Нижний Новгород (831)429-08-12,
Новосибирск (383)227-86-73, Ростов-на-Дону (863)308-18-15, Самара (846)206-03-16,
Санкт-Петербург (812)309-46-40, Саратов (845)249-38-78, Уфа (347)229-48-12

bks@nt-rt.ru || www.balkansko.nt-rt.ru